

Руководство по эксплуатации

Газонокосилка электрическая

RU

3.22 SE / 3.82 SE

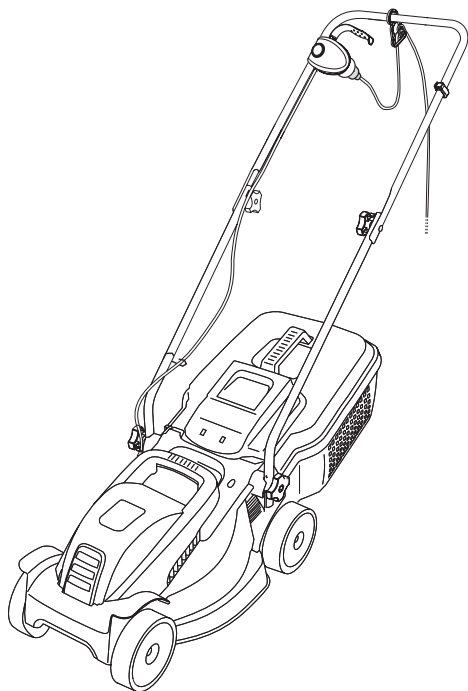



	3.22 SE
	ca. 1 230×365×970 mm
	ca. 9,5 kg
	32 cm
	20/40/60 mm
	ca. 30 l
	230 V AC / 50 Hz
	1000 W
	3200 min ⁻¹ +/-100
	L _{PA} = 84 dB(A)
	a _{hv} = 6 m/s ² (ISO 20643) K = 1 m/s ²
	L _{WA} = 96 dB(A)

	3.82 SE
	ca. 1 270×410×970 mm
	ca. 12,5 kg
	38 cm
	20/40/60 mm
	ca. 39l
	230 V AC / 50 Hz
	1400 W
	3200 min ⁻¹ +/-100
	L _{PA} = 84 dB(A)
	a _{hv} = 6 m/s ² (ISO 20643) K = 1 m/s ²
	L _{WA} = 96 dB(A)

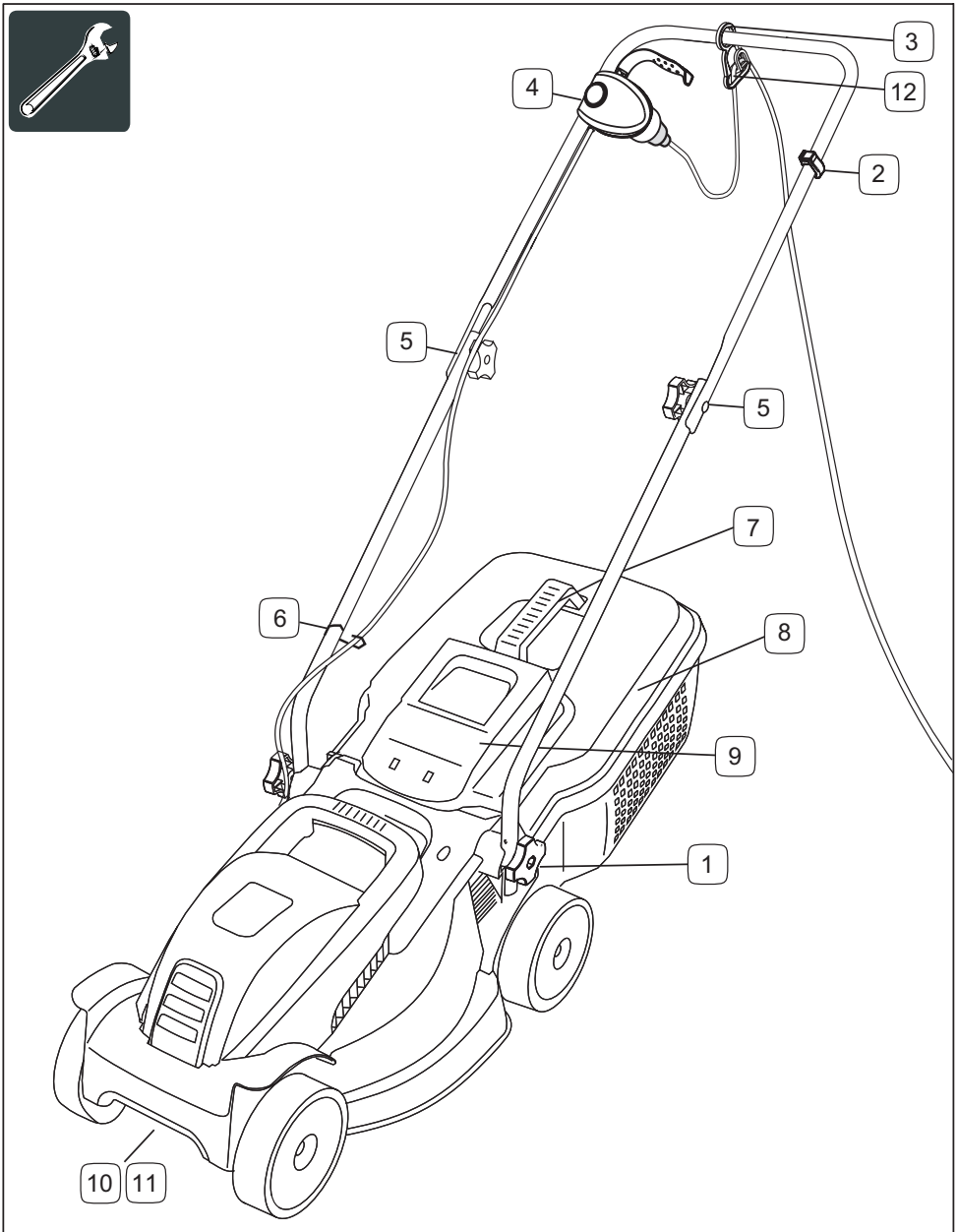

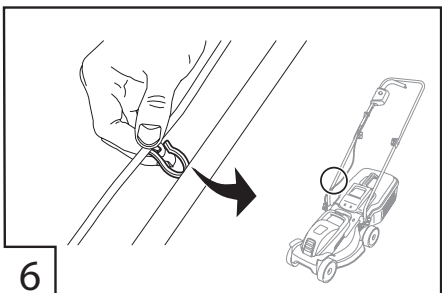
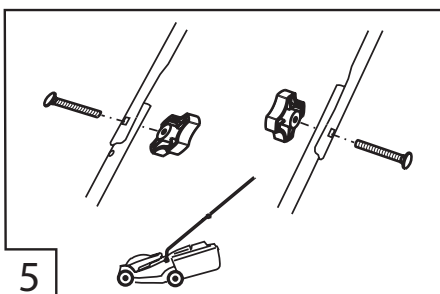
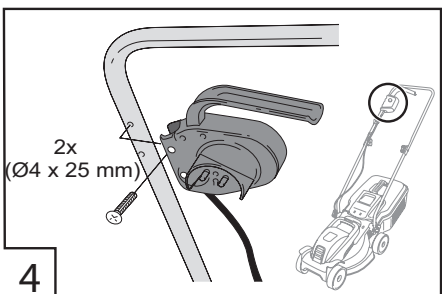
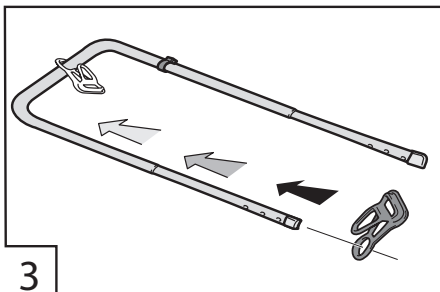
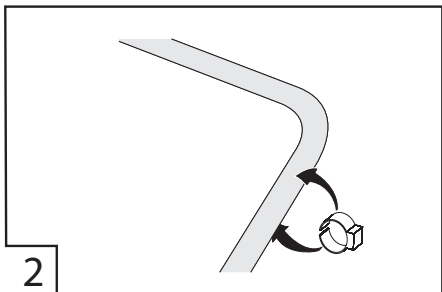
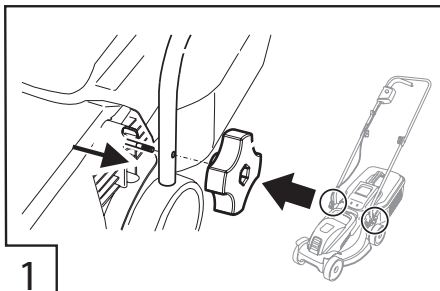
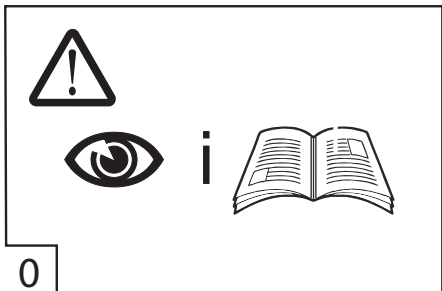

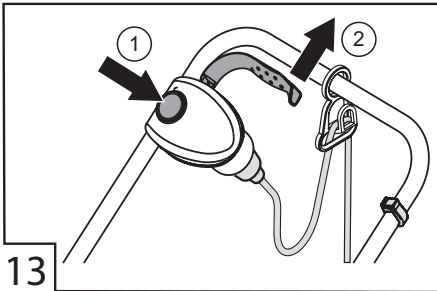
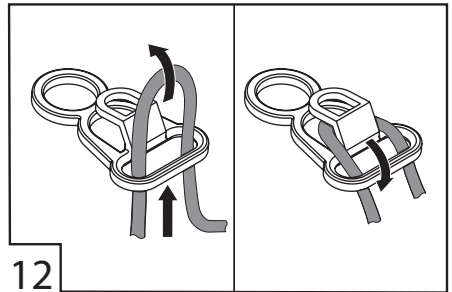
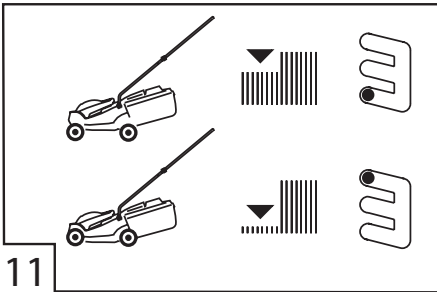
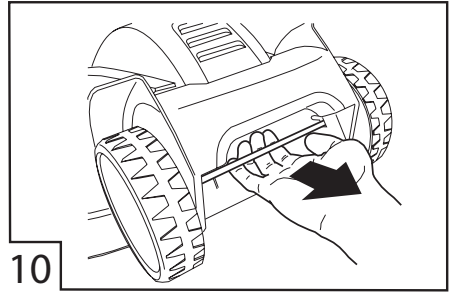
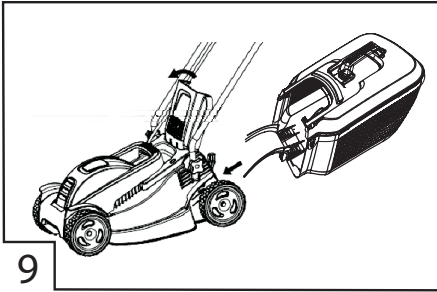
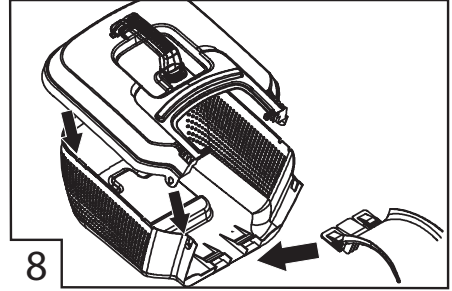
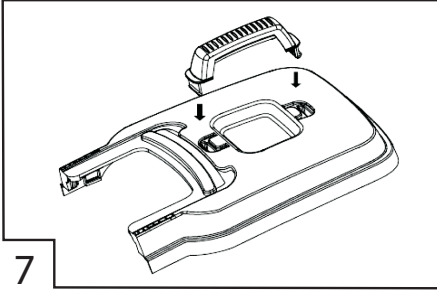

Информация о руководстве

- Прочтите данную документацию перед началом работ. Это необходимо для безопасной и безотказной работы.
- Соблюдайте указания по технике безопасности и предупреждения в данной документации и на устройстве.
- Это руководство является неотъемлемой частью описываемого продукта и при продаже его следует передать новому владельцу.

Пояснения символов

Внимание!

Точное следование этим предупредительным указаниям поможет предотвратить травмирование и/или материальный ущерб.



Специальные указания для облегчения понимания и эксплуатации.

Оглавление

Информация о руководстве	7
Описание продукта	7
Указания по технике безопасности	8
Установка	9
Указания по эксплуатации	9
Хранение	10
Ремонт	10
Техобслуживание и уход	10
Устранение неисправностей	12
Утилизация	12

Описание продукта

В этом документе приведено описание электрической газонокосилки с травосборником. Некоторые модели также подходят для мульчи.

Определите Вашу модель по изображениям и описанию различных функций.

Использование по назначению

Это устройство предназначено для скашивания дерно-глеевой почвы в частном секторе, и может быть использовано только на высушенном газоне.

Другое или выходящее за рамки данного использование считается использованием не по назначению.

Случаи неправильного применения

- Эта газонокосилка не подходит для использования в парках, скверах, спортивных площадках, а также в сельском и лесном хозяйстве
- Не снимать и не блокировать имеющиеся защитные приспособления, например, фиксируя ремень безопасности на балке
- Не используйте устройство под дождем и (или) на мокрой траве
- Устройство не предназначено для использования в коммерческих целях

Предохранительные и защитные устройства



Внимание — опасность травмирования!

Не отключайте предохранительные и защитные устройства!

Ремень безопасности / предохранительная рукоятка

В зависимости от модели, устройство оснащено ремнем безопасности или предохранительной рукояткой. В момент опасности их необходимо просто отпустить. Двигатель и нож остановятся.

Отражательная заслонка

Отражательная заслонка обеспечивает защиту от скакивающих предметов.

Обзор продукта

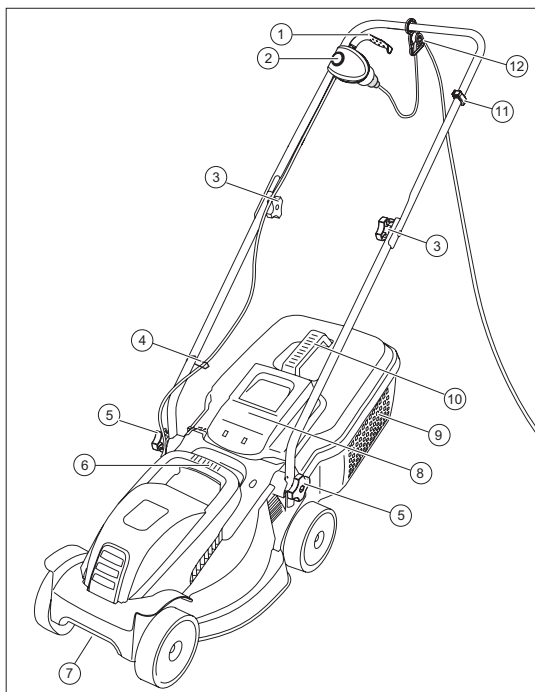

1	Кнопка на ремне безопасности	7	Регулятор высоты скашивания (колесо со втулкой прямого хода, 3-ходовое)
2	Пусковой выключатель	8	Отражательная заслонка
3	Вращающиеся рукоятки для крепления верхней направляющей балки	9	Травосборник
4	Кабельный канал для кабеля подключения к электродвигателю	10	Ручка для переноски травосборника
5	Вращающиеся рукоятки для крепления нижней направляющей балки	11	Клемма предохранителя эластичной муфты для кабеля
6	Ручка для переноски двигателя	12	Эластичная муфта для кабеля

Символы на устройстве

	Внимание! Соблюдайте особую осторожность при работе.		Опасность поражения электрическим током.
	Перед эксплуатацией прочитайте инструкцию!		Соблюдайте дистанцию с опасной зоной.
	Внимание! Опасность! Берегите руки и ноги от режущего механизма!		Удалите посторонних лиц из опасной зоны!
	Держите соединительный кабель вдали от ножа.		Используйте беруши!
	Для выполнения работ по техобслуживанию или в случае повреждения кабеля устройство всегда отсоединять от сети.		

Указания по технике безопасности

Оператор или пользователь отвечают за жизнь и имущество других лиц.

Внимание!

Устройство и удлинительный кабель должны использоваться только в технически безупречном состоянии!

Не отключайте предохранительные и защитные устройства!

Внимание — опасность травмирования!

Не отключайте предохранительные и защитные устройства!

Электрическая безопасность

Внимание — опасность поражения электрическим током!

Опасность при прикосновении к частям, находящимся под напряжением! При повреждении удлинительного кабеля сразу же выньте штекер из розетки!

Рекоменуем подключать устройство через устройство защитного отключения, срабатывающее при номинальном токе утечки < 30 мА.

- Напряжение в сети дома должно соответствовать напряжению, указанному в технических характеристиках; не подключайте устройство к источнику с другим напряжением
- Используйте только удлинители, рассчитанные на использование вне помещений — минимальное сечение 1,5 мм²
- Запрещается использовать поврежденные или ломкие удлинительные кабели
- Перед каждым пуском проверяйте состояние удлинительного кабеля
- Всегда используйте специальную эластичную муфту для удлинительного кабеля
- Держите шнур вдали от зоны резания и устройства
- Не перемещайте газонокосилку по удлинительному кабелю
- Защищайте устройство от влаги

время эксплуатации

- Дети и лица, не ознакомленные с инструкцией по эксплуатации, не должны использовать устройство
- Соблюдайте местные предписания относительно минимального возраста оператора устройства
- Не работайте с устройством под воздействием алкоголя, наркотиков или лекарств
- Перед каждым использованием проверяйте устройство на наличие повреждений, заменяйте поврежденные детали
- Тщательно проверьте площадь скашивания и полностью удалите все посторонние предметы
- Носите соответствующую рабочую одежду:
 - длинные брюки
 - прочную нескользящую обувь
- При работе следите за устойчивым положением
- Удалите посторонних лиц из опасной зоны
- Берегите тело, конечности и одежду от режущего инструмента
- Работайте с устройством только при достаточном дневном или искусственном освещении
- Выньте штекер из розетки и дождитесь полной остановки устройства:
 - после возникновения неисправностей и необычной вибрации устройства
 - прежде чем снять блокировку
 - прежде чем устранить закупорку
 - после контакта с посторонними предметами



Проверьте газонокосилку на предмет повреждений после контакта с посторонними предметами. Выполните необходимые ремонтные работы перед повторным запуском и эксплуатацией газонокосилки.

- Будьте особо осторожны при повороте косилки или если вы тянете ее на себя
- Не косите, если на пути встречаются препятствия (например, ветви или корни деревьев)
- Скошенную траву вынимают, когда устройство находится в вертикальном положении
- Остановите двигатель при пересечении площади, которая отличается от площади скашивания
- Никогда не переносите или поднимайте прибор с работающим двигателем
- Не оставляйте работающее устройство без присмотра

Указания по технике безопасности — во

Установка

Установка: см. рис. (0) – (9).



Внимание!

Эксплуатация устройства разрешена только после полноценного монтажа!

Прикрепление травосборника



Внимание — опасность травмирования!

Снимайте или прикрепляйте травосборник только при выключенном двигателе и неподвижном ноже.

1. Поднимите отражательную заслонку и закрепите травосборник с помощью фиксатора.

Очистка травосборника (9)

1. Поднимите отражательную заслонку.
2. Отсоедините травосборник и оттяните его в обратном направлении.
3. Очистите травосборник.
4. Поднимите отражательную заслонку и снова закрепите травосборник с помощью фиксатора.

Установка подключения к сети

1. Вставьте сетевой штекер кабеля питания устройства в пусковой выключатель (13).
2. Закрепите кабель питания устройства с помощью эластичной муфты для кабеля (12). Сетевой кабель должен быть достаточно длинным, чтобы эластичная муфта для кабеля могла свободно перемещаться со стороны в сторону.

Включение двигателя

Запускайте газонокосилку только на ровной поверхности, а не в высокой траве. Поверхность должна быть очищена от посторонних предметов, таких как камни. Не поднимайте газонокосилку при запуске.

1. Нажмите и удерживайте кнопку пускового выключателя (13-1).
2. Потяните ремень безопасности / предохранительную рукоятку в направлении от балки и удерживайте их (13-2).
3. Отпустите кнопку пуска.

Выключение двигателя

1. Отпустите ремень безопасности / предохранительную рукоятку.
2. Дождитесь остановки ножа.

Указания по эксплуатации



Соблюдайте местные предписания относительно эксплуатации газонокосилки.

- Тщательно проверьте площадь скашивания и полностью удалите все посторонние предметы
- Не используйте газонокосилку, если в рабочей зоне находятся другие люди
- Косите только при хорошем освещении
- Используйте устройство только на скорости ходьбы
- Косите только острым ножом
- Не косите, если на пути встречаются препятствия (например, ветви или корни деревьев)
- В случае склонов косите поперек склона. Не перемещайте газонокосилку вниз и вверх по склону, а также на склонах с углом более 20°
- Соблюдайте особую осторожность на склонах при изменении рабочего направления

Советы по скашиванию

- Начинайте косить как можно ближе к штепсельной розетке
- Перемещайте удлинительный кабель только по скошенному газону
- Высота среза травы остается на уровне 3-5 см, не выполняйте скашивание на уровне, который превышает половину от этого значения
- Не перегружайте газонокосилку! В случае длинной и тяжелой травы частота вращения двигателя заметно снижается, высоты среза травы повышается и приходится выполнять скашивание несколько раз
- Выполняйте скашивание утром или поздно вечером, чтобы предотвратить высыхание свежескошенной травы
- В периоды чрезмерного разрастания выполняйте скашивание два раза в неделю, а в засушливые – реже

Хранение

- Храните устройство с вынутым сетевым штекером
- Для хранения в компактном виде сложите верхнюю балку
- Дайте прибору высохнуть. Храните в недоступном для детей и посторонних лиц месте

Ремонт

- Ремонтные работы разрешено проводить только сервисным центрам AL-KO и авторизованным предприятиям
- Во избежание разбалансировки разрешается заменять весь комплект режущих инструментов и крепежных болтов

Техобслуживание и уход



Внимание — опасность травмирования!

Перед началом любых работ по техобслуживанию и уходу всегда вынимайте сетевой штекер!

Во время обслуживания и ухода за ножом всегда одевайте рукавицы!

Разбалансировка ножа может привести к сильной вибрации и повреждению газонокосилки.

- Регулярно проверяйте работоспособность и износ травосборника
- После скашивания тщательно очищайте устройство щеткой или тряпкой. Неудаленные загрязнения на дне устройства могут привести к ухудшению работоспособности
- Не очищайте устройство струей воды! Попадание воды может привести к разрушению пускового выключателя и электродвигателя
- Регулярно проверяйте нож на наличие повреждений. Затачивать или заменять тупой или поврежденный нож разрешается только работникам сервисного центра AL-KO или авторизованного дилера. Перезатачиваемый нож должен быть сбалансирован.
Момент затяжки винта ножа: 15 Нм +5.



Внимание!

Запрещается наклонять нож и вал двигателя!



После проведения работ по техобслуживанию изоляционных деталей (например, замены ножа) в соответствии с Регламентом VDE 701 необходимо провести испытания сопротивления изоляции.

- Требуется проверка силами специалиста:
 - после наезда на препятствие
 - при внезапной остановке двигателя
 - при погнутом ноже
 - при погнутом вале двигателя

Устранение неисправностей

Неисправность	Возможная причина	Способ устранения
Мотор не включается	Нет питания	Проверьте главный предохранитель и удлинительный кабель.
	Кабель устройства неисправен	Обратитесь в сервисный центр AL-KO или к официальному дилеру.
	Нож заблокирован	Очистите разгрузочный канал / корпус, чтобы нож свободно вращался. Начинайте с низкой или уже скошенной травы, отрегулируйте высоту среза травы.
Сниженная мощность двигателя	Слишком много травы в разгрузочном канале или корпусе	Очистите разгрузочный канал и корпус. Отрегулируйте высоту среза травы.
	Нож затупился	Обратитесь к сервисный центр AL-KO или к авторизованному дилеру для заточки/замены ножа.
Травосборник недостаточно заполнен	Увлажните газон	Дайте газону высохнуть.
	Травосборник засорен	Очистите сетку травосборника.
	Слишком много травы в разгрузочном канале или корпусе	Очистите разгрузочный канал и корпус. Отрегулируйте высоту среза травы.
	Нож затупился	Обратитесь к сервисный центр AL-KO или к авторизованному дилеру для заточки/замены ножа.



Если какая-либо неисправность не приведена в данной таблице или вы не можете устранить ее самостоятельно, обращайтесь в наш отдел сервисного обслуживания.

RU Утилизация

Запрещается утилизация пришедших в негодность инструментов, батарей или аккумуляторов вместе с бытовыми отходами!

Инструмент, его упаковка и принадлежности изготовлены из материалов, подлежащих вторичной переработке, поэтому их следует утилизировать соответствующим образом.



Декларация о соответствии стандартам ЕС**RU**

Настоящим документом мы заявляем, что данный спроектированный нами продукт соответствует требованиям согласованных директив ЕС, стандартам безопасности ЕС, а также другим стандартам, применяемым к данному продукту.

Продукт

Газонокосилка электрическая

Серийный номер

G1001005

Производитель

AL-KO Geräte GmbH

Ichenhauser Str. 14

D-89359 Kötz

Уполномоченный представитель

Andreas Hedrich

Ichenhauser Str. 14

D-89359 Kötz

DEUTSCHLAND

Тип

3.22 SE

3.82 SE

Уровень звука

EN ISO 3744

измеренный / гарантируемый

3.22 SE

94 / 96 dB(A)

3.82 SE

94 / 96 dB(A)

Директивы ЕС

2006/42/EG

2014/30/EU

2000/14/EG

2011/65/EU

Оценка соответствия

2000/14/EG

Приложение VIII

Учреждение провод. испытания и его адрес

Intertek Testing & Certification Ltd

Academy Place

1-9 Brook Street

Brentwood CM145NQ

United Kingdom

Согласованные нормы

EN 60335-1:2012+A11:2014

EN 60335-2-77:2010

EN 62233:2008

EN 55014-1:2011

EN 61000-3-2:2014

EN 61000-3-3:2013

Kötz, 2016-03-15

Wolfgang Hergeth

Wolfgang Hergeth, Managing Director

Гарантия**RU**

Мы готовы устранить некоторые погрешности материала или изготовления в течение установленного законом срока давности предъявления претензии по качеству (путем ремонта или замены - по нашему усмотрению). Срок давности определяется законодательством страны, где был куплен инструмент.

Наши гарантийные обязательства действительны только в следующих случаях:

- При надлежащем обращении с инструментом
- При соблюдении руководства по эксплуатации
- При использовании оригинальных запасных частей

Гарантия теряет силу в следующих случаях:

- При попытке починить инструмент
- При внесении изменений в конструкцию инструмента
- При ненадлежащем использовании инструмента (например, в промышленных или коммунальных целях)

Гарантия не распространяется на:

- Повреждения лакового покрытия, возникшие по причине нормального износа
- Изнашиваемые детали, отмеченные рамкой xxx xxx (x) на карте запасных частей
- Двигатели внутреннего сгорания – На них распространяются отдельные гарантийные обязательства соответствующего производителя двигателей

В случае, требующем предоставления гарантии, пожалуйста, обратитесь с данным гарантийным письмом и чеком, подтверждающим покупку, к Вашему дилеру или в ближайший авторизованный сервисный центр. Данные гарантийные обязательства не распространяются на определенный законом порядок предъявления покупателем претензий по качеству у продавца.

